

Logiciel d'acquisition EC 200 pour WINDOWS™

Utilisation	Logiciel pour les indicateurs statiques WL 103 et les capteurs dynamiques WL 110, pour enregistrer et imprimer les charges par roue, à l'essieux, les sommes partielles et le poids total de camions ou d'avions.
Branchement de bascules	1...12 bascules statiques, ou 2 capteurs dynamiques.
Vérification de zéro	Vérification automatique après l'initialisation de la mesure.
Mesure	Opération manuelle ou automatique, pesée statique ou dynamique.
Calcul de surcharges	Limites éditables pour tous types de véhicules.
Poids utile et poids à vide	Le poids utile est calculé à partir du poids à vide entrée par le clavier, ou à partir d'un pesage précédent
Mémorisation et impression	En appuyant sur la touche correspondante les poids mesurés sont mémorisés et imprimés.
Format des données	Binaire. Possibilité de conversion pour un traitement ultérieur avec un logiciel de calcul.
Forme du document	Plusieurs formes selon les options choisis. 20 lignes de texte éditables. 10 lignes additionnelles par mesure.
Affichage de grand format	Les résultats peuvent être présentés sur une affichage optionnelle.
Commande d'alarme et de feux de signalisation	À l'aide d'une boîte de commande optionnelle deux relais peuvent être commutés.
Interface	COM 1...8 Échange de données DDE avec des autres applications Windows.
Alimentation	WL 103: par ses propres batteries. WL 110 et boîte interface: par le port de la souris ou du clavier.
Accessoires	Selon feuille W9.100

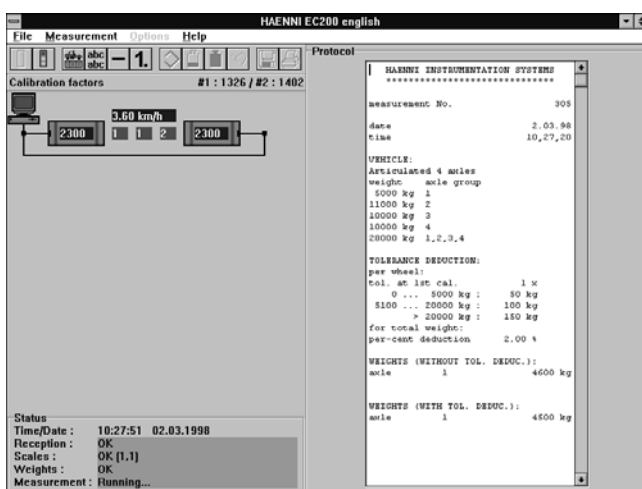
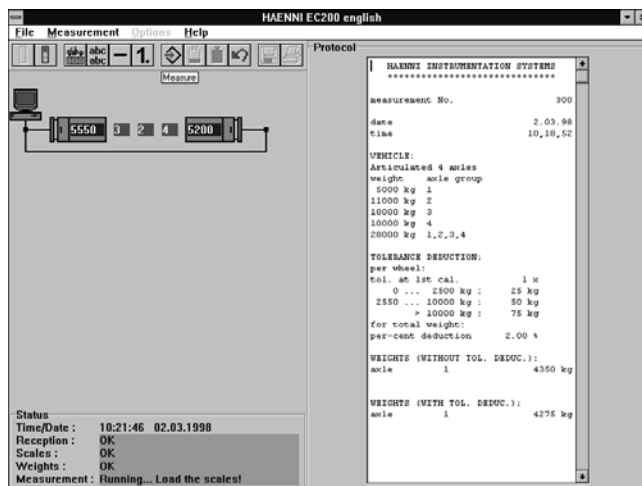

Etendue de livraison	1 CD ROM d'installation 1 mode d'emploi général 1 mode d'emploi détaillé intégré dans le logiciel (on-line help) Instruction d'installation dans le livret de la CD ROM.
System d'ordinateur exigé	Pentium 133 MHz, ou supérieur

Conception et fonction

L'EC 200 est un logiciel pour WINDOWS™, conçu pour acquérir et traiter les résultats des pesées effectuées avec les indicateurs de charge de roue statiques ou dynamiques. Les bascules sont raccordées à l'ordinateur par des câbles de connexion et des boîtes de connexion. La communication avec les bascules se fait par un des ports série COM1 à COM8. L'ordinateur est alimenté par le secteur ou par ses batteries intégrées (laptop). Les bascules WL 103 sont alimentées par leurs propres batteries, alors que les capteurs dynamiques et leur boîte interface sont alimentés par le port de la souris ou du clavier de l'ordinateur. Les résultats sont enregistrés et imprimés à action manuelle ou automatique. Le logiciel EC 200 peut commander une affichage de grand format, un dispositif d'alarme et des feux de signalisation pour guider les véhicules. L'opération du pesage se déroule d'une manière intuitive. De plus le logiciel est doté d'une aide en ligne. Les messages de commentaires et d'erreur compréhensibles en facilitent l'opération.

Tableau de sélection

Exemple de commande:	EC 200 / 8 9 9 . 3 9 1 / 00Y		
Système d'exploitation	WINDOWS 32 bit	9 9 9	
Langage	à choisir	3 9 1	
Etendue de mesure	Choix automatique		00Y

Logiciel d'acquisition EC 200 pour WINDOWS™

Description générale

Utilisation	Logiciel pour les indicateurs statiques WL 103 et les capteurs dynamiques WL 110, pour enregistrer et imprimer la charge par roue, à l'essieu, les sommes partielles et le poids total de camions et d'avions.
Interface utilisateur	WINDOWS™, clavier, souris.
Langages	Français, Anglais, Allemand, Espagnol, Estonien, tchèque, Néerlandais, Polonais, Hongrois, préparé pour d'autres langues.
Interface bascules	Communication RS 232 C. 1...12 indicateurs de charge de roue statiques WL 103 ou 2 capteurs dynamiques WL 110. Sélection du port série dans le setup (COM1...COM4).
Modes opératoires	WL 103: Pesage en une fois en utilisant autant de bascules que de roues. Pesage consécutif (partiel) en utilisant n'importe quel nombre de bascules, les bascules non chargées sont ignorées. Pesage unilatéral. Pesage semi-automatique en conjonction avec une affichage de grand format commandée par L'EC 200. WL 110: Pesage consécutif avec deux capteurs. Pesage automatique à l'aide d'un feu de signalisation commandé par l'EC 200.
Mise à zéro	WL 103: Contrôle de zéro automatique pendant l'initialisation du pesage. Maîtrise de zéro automatique. WL 110: Maîtrise de zéro automatique.
Pesage	WL 103: Manuel ou automatique dès que les bascules sont chargées et leur indication est stable. Dispositions prises pour éviter un pesage incorrecte: Contrôle de la stabilité de l'indication, protection contre le double pesage d'un essieu, possibilité d'annulation et reprise du dernier pesage si choisie dans le setup. WL 110: Début et fin du pesage à en manuel ou, début en automatique et fin après une période d'inactivité, qui peut être ajoutée dans le setup. La détection de l'essieu et son pesage se fait automatiquement.
Charge utile et poids à vide	La charge utile est calculée à partir du poids à vide entrée par le clavier, ou à partir d'un pesage précédent.
Base de données véhicule	Jeu de limites pour tous type de véhicules. Un jeu comprend les limites pour les essieux, les groupes, le poids total et pour les sous-totalux. Sélection du type de véhicule avant ou après le pesage, ou réduction automatique de la gamme de véhicule selon le nombre d'essieux pesés si choisie dans le setup.
Déduction de la tolérance	Déduction de la bande de tolérance simple ou multiple et/ou déduction pourcentage ou de valeurs fixes. Ajustable dans le setup.
Lignes de texte	20 lignes de texte éditables qui peuvent être arrangées librement dans le document. Ces lignes sont imprimé de façon identique pour chaque document. En supplément 10 lignes de texte sont disponibles qui peuvent être modifiées d'un pesage à l'autre.
Mise en mémoire	Automatique ou manuel, au choix dans le setup. Pour éviter les fraudes, les résultats sont mémorisés en format binaire, il est donc impossible de les modifier sans endommager le fichier. Le fichier binaire peut être ensuite converti dans à n'importe quel type de format pour un traitement ultérieur avec un logiciel de calcul, en utilisant la fonction de transformation intégrée.
Nom du fichier	Le nom du fichier se compose de: AAMMJJ[numérateur].RES.
Taille de fichier	La taille du fichier peut être limitée à 360KB, 1.2MB ou 1,44MB. Si cette valeur limite est atteinte, le fichier sera fermé et un nouveau fichier sera ouvert avec un numérateur incrémenté de 1.
Document	Plusieurs formats peuvent être choisi dans le setup. Un des format est prévu pour une imprimante à rouleau de papier. Il est possible d'adapter les format standards aux besoins des utilisateurs. Tous les résultats enregistrés peuvent être imprimés à tous moment.
Menus	Fichier, Mesure, Options, Aide.
Approbation	Tous les paramètre applicables peuvent être protégés par un mot de passe.
Mode d'emploi	Un mode d'emploi en ligne est intégré

Logiciel d'acquisition EC 200 pour WINDOWS™

Exemple d'un document

HAENNI Wheel Load Scales SA *****		1)
No. de pesage	284	2)
date	23.02.98	3)
temps	11,03,55	3)
VEHICULE:		4)
TRACTEUR SEMI-REMORQUE, 4 ESSIEUX		
poids	essieu/groupe	
5000 kg	1	
11000 kg	2	
10000 kg	3	
10000 kg	4	
28000 kg	1,2,3,4	
DEDUCTION DE TOLERANCE:		5)
par essieu:		
tol. ver. prim..	1 x	
0 ... 2500 kg :	25 kg	
2550 ... 10000 kg :	50 kg	
> 10000 kg :	75 kg	
pour le poids total:		
déduction pour cent:	2.00 %	
POIDS (SANS DEDUC. TOL.):		6)
essieu	1 4350 kg	
essieu	2 10750 kg	
essieu	3 10950 kg	
essieu	4 11850 kg	
poids total		
		37900 kg
POIDS (AVEC DEDUC. TOL.):		7)
essieu	1 4300 kg	
essieu	2 10650 kg	
essieu	3 10850 kg	
essieu	4 11750 kg	
poids total		
		36799 kg
SURCHARGES:		8)
essieu(x)	3 850 kg	
essieu(x)	4 1750 kg	
essieu(x)	1,2,3,4 8799 kg	

POIDS (SANS DEDUC. TOL.):		6)
essieu	1 4350 kg	
essieu	2 10750 kg	
essieu	3 10950 kg	
essieu	4 11850 kg	
poids total		
		37900 kg
DEDUCTIONS:		9)
3*CONTAINER 20.0 kg		60 kg
poids total		
avec déductions		37840 kg

POIDS (SANS DEDUC. TOL.):		6)
essieu	1 4350 kg	
essieu	2 10750 kg	
essieu	3 10950 kg	
essieu	4 11850 kg	
poids total		
		37900 kg
POIDS A VIDE		10)
première pesé		12500 kg
23 / 20.01.98 / 10,32,12		
BE 123456		
pesé actuelle		37900 kg
poids utile		25400 kg

- 1) Le titre fait partie des 20 lignes de texte.
- 2) Numéro consécutif de la pesée, si activé dans le setup.
- 3) Date et temps de l'horloge de l'ordinateur.
- 4) Jeu de limites programmables du véhicule choisi pour calculer les surcharges.
- 5) Déduction de tolérance, si activé dans le setup. Le titre est éditable. Seul les types de déduction choisis dans le setup apparaissent dans le document (tolérance en vérification primitive simple ou multiple, déduction pourcentage, déduction absolue) .
- 6) Poids sans déduction de tolérance. Le titre est éditable. Les poids par roue et/ou à l'essieu apparaissent selon la sélection faite au niveau du setup. Le poids total est toujours imprimé.
- 7) Est imprimé seulement, si une déduction de tolérance est entré. Le titre est éditable.
- 8) Les surcharges sont calculés à partir du jeu de limites choisi. Le titre est éditable.
- 9) Les déductions (containers) sont imprimé après le poids total.
- 10) La charge utile est la différence entre le poids total actuel et celui du pesage précédent. Le poids total du pesage précédent peut être entré dans une liste des poids à vide et peut donc être utilisé pour tous pesages ultérieures pour calculer la charge utile. Un mot clé est utilisé pour distinguer les véhicule, par exemple le numéro de la plaque du véhicule

Logiciel d'acquisition EC 200 pour WINDOWS™

Exemples d'application

1. Les essieux du véhicule sont pesés consécutivement avec deux bascules
Gauche: Pesé avec WL 103 (statique)
Droite: Pesé avec WL 110 (dynamique).
Un ordinateur par système ou un ordinateur pour les deux, avec deux EC 200 actives.

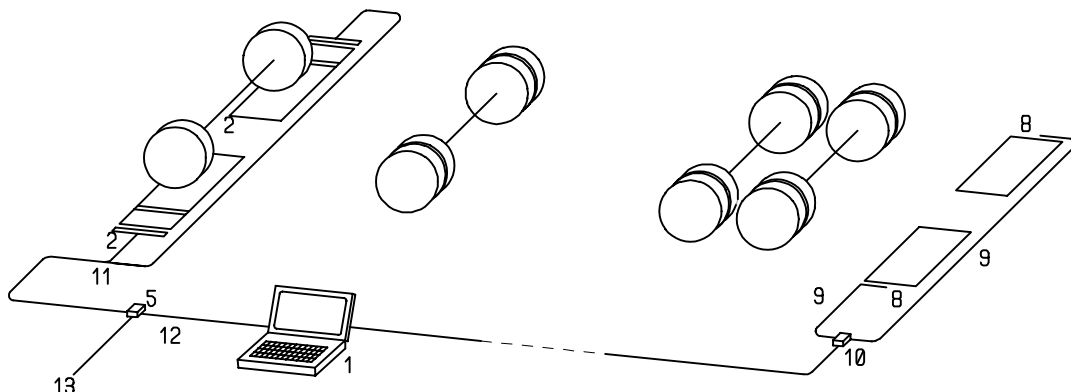

2. Les groupes d'essieux d'un véhicule sont pesés avec plus de deux bascules

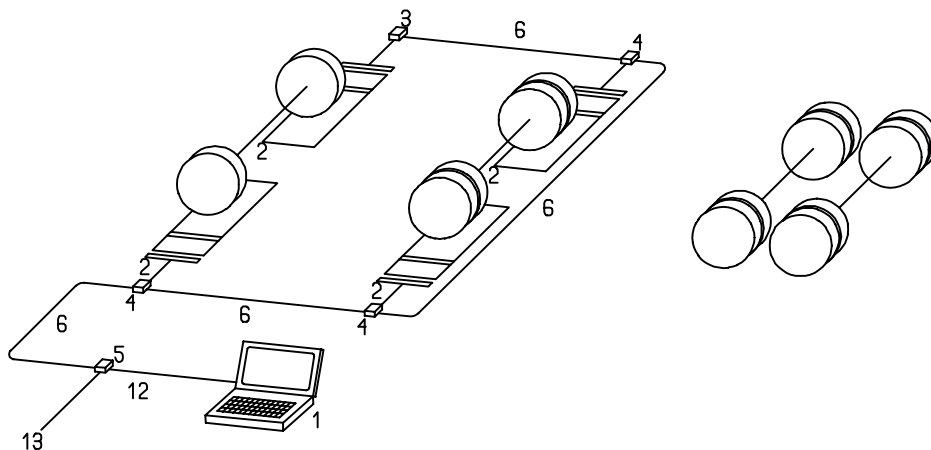

3. Le véhicule est pesé en une seule opération avec autant de bascules que de roues. Le Nombre maximale d'essieux est limité à six.

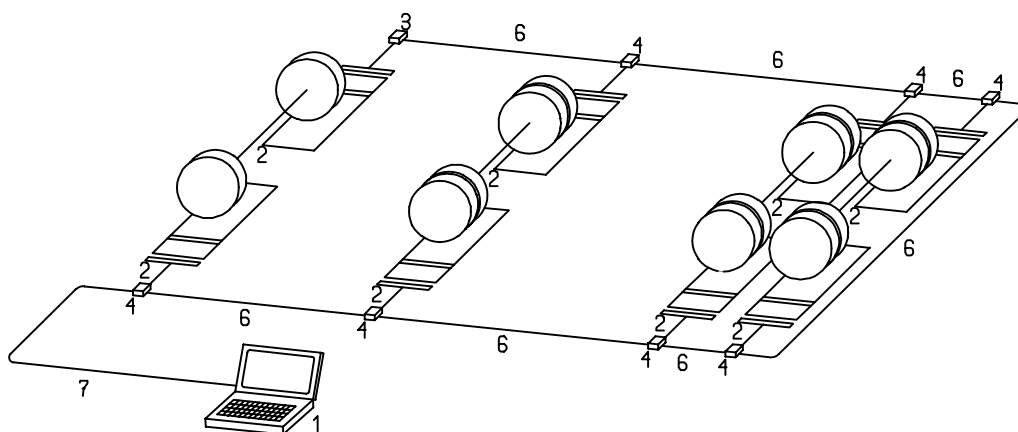

- 1: Ordinateur avec EC 200
- 2: Indicateur de charge de roue WL 103 (statique)
- 3: Boîte de connexion type 0
- 4: Boîte de connexion 1
- 5: Boîte de connexion type 2 pour alimentation externe
- 6: Câble de connexion 5m ou 10m
- 7: Câble de connexion RS 232 5m pour raccorder le PC
- 8: Capteur de charge de roue WL 110 (dynamique)
- 9: Câble de connexion 5m ou 10m
- 10: Boîte interface
- 11: Câble de connexion type Y pour 2 indicateur de charge de roue WL 103
- 12: Câble de transition RS 232 2m ou 5m
- 13: Module alimentation secteur ou Câble de connexion 12V.

Notes:

- Au lieu du câble (7) un câble (6) et un câble (12) peuvent être utilisés, si 5 m ne sont pas suffisant ou pour obtenir une plus grande robustesse.
- Application 1: Au lieu du câble type Y (11) un boîtier de connexion type 0 (3), un boîtier type 1 (4) et deux câbles de connexion (6) peuvent être utilisés.